



Holland Materieel Service

VERHUUR

Professioneel materieel verhuur voor het gehele bouwtraject



**Aanhanger
hoogwerker**
knik/telescoop
werkhoogte
17m. of > 17m.
Blz. 16

CATALOGUS 2023

omrekenhulp

Tabel vermogen/oppervlakte kabel [mm] bij 380 V, 3 fasen

2

P [kW]	I [A]	Kabellengte [m]											
		25	50	75	100	150	250	350	500	600	700	900	1000
4.6	10	1.5	1.5	1.5	1.5	1.5	2.5	4	6	6	10	10	10
9.2	20	1.5	1.5	2.5	2.5	4	6	10	16	16	16	25	25
14	30	4	4	4	4	6	10	16	16	25	25	35	35
18	40	6	6	6	6	6	10	16	25	35	35	50	50
23	50	10	10	10	10	10	16	25	35	35	50	50	70
28	60	10	10	10	10	10	16	25	35	50	50	70	70
32	70	16	16	16	16	16	25	35	50	50	70	70	95
37	80	16	16	16	16	16	25	35	50	70	70	95	95
41	90	25	25	25	25	25	25	35	50	70	70	95	120
46	100	25	25	25	25	25	35	50	70	70	95	120	120
57	125	35	35	35	35	35	35	50	70	95	120	150	150
69	150	50	50	50	50	50	50	70	95	120	120	150	185
80	175	70	70	70	70	70	70	70	120	120	150	185	240
92	200	70	70	70	70	70	70	95	120	150	185	240	240
115	250	95	95	95	95	95	95	120	150	185	240	240	300
138	300	120	120	120	120	120	120	120	185	240	300	300	300
161	350	150	150	150	150	150	150	150	240	240	300	400	400
184	400	240	240	240	240	240	240	240	240	300	300	400	500

Oppervlakte is gegeven in vierkante millimeters

Er is rekening gehouden met spanningsverlies van 5%

Benodigde hoeveelheid warmte

Hoeveelheid warmte kcal/kW	Inhoud werkplaatsen afhankelijk van bouwwijze.		Inhoud kassen glas/folie		
	Temperatuurverschil 30°C	Temperatuurverschil 20°C	Temperatuurverschil 30°C	Temperatuurverschil 20°C	
860 kcal=1 kW					
10.000	12	140 - 200 m	200 - 240 m	40 m	60 m
20.000	23	280 - 400 m	350 - 480 m	75 m	115 m
30.000	35	450 - 600 m	600 - 760 m	110 m	170 m
40.000	46	600 - 800 m	800 - 1.100 m	150 m	225 m
50.000	58	800 - 1.000 m	1.000 - 1.400 m	185 m	280 m
60.000	70	1.000 - 1.200 m	1.200 - 1.750 m	225 m	335 m
80.000	93	1.200 - 1.600 m	1.600 - 2.500 m	300 m	445 m
100.000	116	1.800 - 2.300 m	2.300 - 3.200 m	370 m	560 m
120.000	139	2.300 - 2.600 m	2.600 - 4.000 m	445 m	670 m
150.000	174	2.800 - 3.400 m	3.400 - 5.200 m	555 m	835 m
200.000	232	4.000 - 5.000 m	5.000 - 7.400 m	740 m	1.115 m
250.000	291	5.000 - 6.800 m	6.800 - 9.500 m	930 m	1.390 m
300.000	349	7.000 - 9.000 m	9.000 - 11.500 m	1.115 m	1.670 m
400.000	465	9.000 - 13.000 m	13.000 - 16.000 m	1.500 m	2.230 m

inhoud

Rubriek	pag.	Rubriek	pag.
1 Accomodatie	5	18 Reiniging en ontstopping	23
2 Afzetting en beveiliging	5	19 Steiger- en klimmaterialen	24
3 Betonbewerking	6	20 Transport	26
4 Bouwgereedschappen	6	21 Verwarmen, koelen en drogen	27
5 Bouwmachines	7	22 Straatwerk	27
6 Steen/beton bewerkings machines	8	Steigers en veiligheid	28
7 Elektrisch handgereedschap	9	Rolsteigers NEN-EN1004	24
8 Verlichting en Elektra	11	Opbouw instructies	32
9 Metaalbewerking	11	H.M.S. vestigingen	40
10 Groen- en grondwerk	12	Bijzonderheden	34
11 Hef- en hijswerktuigen	14	Bijzondere bepalingen	35
12 Hoogwerkers	15	Omrekenhulp	2
13 Lassen en solderen	20	Trefwoordenregister	36
14 Loodgieters gereedschap	20		
15 Meettechniek	21		
16 Parket- en vloerbewerking	21		
17 Pneumatisch gereedschap	22		

hms materieel voor het hele bouwtraject

4

Wilt u uw bouwprojecten snel en correct uitvoeren?

Holland Materieel Service (HMS) ondersteunt u daar professioneel bij. Naast het leveren van bouwmachines en gereedschappen, adviseren we onze klanten bij het inzetten van het juiste materieel bij hun bouwprojecten. Onze jarenlange ervaring garandeert u een deskundig advies.

Praktijkvoorbeeld

De kozijnen in een monumentaal pand van drie verdiepingen dienen vervangen te worden. Er zijn moeilijk bereikbare hoeken bij en de buurman van het pand ernaast geeft geen toestemming om op zijn terrein te komen. Een echte uitdaging. Als uitvoerend bouwbedrijf heeft u behoefte aan feedback. Ter plaatse bekijken we samen met u wat in dit geval de beste oplossing is.

Kwaliteit en professionaliteit

Om u zo goed mogelijk van dienst te zijn, werken we uitsluitend met gekwalificeerde medewerkers. Zij geven u goed onderhouden materieel waar u op kunt vertrouwen. Uw veiligheid staat bij ons voorop en daar investeren we graag in.

Mocht er onverhoopt toch iets zijn, dan kunt u rekenen op onze vergaande service en technische dienst. U krijgt een vakkundig advies over het gebruik van de geleverde (soms specialistische) machines.

Waarom zaken doen met HMS?

U bespaart zo aanzienlijk op uw investeringen. Tijd en geld dat u waarschijnlijk liever besteed aan uw eigen business. Ieder zijn vak. Wij leveren en installeren bouwmachines en adviseren u daar professioneel bij.

Denk bijvoorbeeld aan het transport en de installatie van steigers en bouwliften. Het hele traject van leveren, installeren, ombouwen en/of afbouwen wordt door ons geregeld. Bijna alles is mogelijk.

Keuringen en reparaties

Heeft u zelf materieel? Door ze periodiek door ons te laten keuren en te laten onderhouden, waarborgt u de veiligheid van uw medewerkers. Natuurlijk blijft het belangrijk dat zij doordacht met de machines en gereedschappen omgaan en deze op de juiste wijze gebruiken.

In geval van calamiteiten staat u verzekeringstechnisch sterker als uw materieel aan de wettelijke ARBO bepalingen voldoet.

Assortiment en tarieven

Zowel op onze website als in dit boekje vindt u een groot deel van ons assortiment en de bijbehorende tarieven. Mist u iets? De kans is groot dat we het toch kunnen leveren. Wilt u zeker zijn van materieel? Bel ons, dan reserveren we het voor u.

Contact

Bel ons of kijk voor meer informatie op onze website www.hmsverhuur.nl



1 Accomodatie

excl. b.t.w.

dagprijs weekprijs

Schaftwagen snelverkeer	75,00	
Lengte 4m		
Materiaal container 10 voets		p.o.a.
Watertank	12,50	25,00
Inhoud 1000 ltr.		
Chemisch toilet (bouw)		35,00
Chemisch toilet (evenementen)		p.o.a.



5

2 Afzetting en beveiliging

excl. b.t.w.

dagprijs weekprijs

Bouwhek incl. betonvoet		
p.st.		5,00
p.st. langer dan 4 weken		3,00
Bouwhekzeil (koop)		8,44
3.41 x 1.76 m.		
Bouwhekzeil (huur)		1,50
3.41 x 1.76 m.		
Dranghek		5,00
Harmonicahek	10,00	25,00
Dakrandbeveiliging		17,00
per 3 m.		
Leuninghouder ABOMA		2,00
Valbeveiliging	15,00	45,00
Per set		
Valbeveiliging RSS		30,00
voor hellende- en platte daken per 3 m.		
Valbeveiliging RSS verlengstuk		25,00
per 3 m.		



Prijzen excl. b.t.w. en verzekering. Transportkosten nader over een te komen.

6



3 Betonafwerking

excl. b.t.w. dagprijs weekprijs

Hak / Sloophamer

Excl. beitels, 230V.

3 kg	25,00	60,00
6 kg	30,00	70,00
9 kg	35,00	80,00
16 kg	40,00	90,00
32 kg	75,00	160,00

Afwerkspaan, hoogfrequent

Electrisch/Benzine

50,00	125,00
-------	--------

Trilnaald Handstok

1 meter

230V	30,00	60,00
------	-------	-------

Handstok

3 meter

230V	35,00	70,00
------	-------	-------

Handstok

5 meter

230V	45,00	100,00
------	-------	--------

Vlindermachine 90 cm

Incl. bladslijtage, excl. brandstof benzine

70,00	175,00
-------	--------

Betonslijpmachine electrisch

Excl. slijpkosten freeslamellen

230V

125,00	325,00
--------	--------

4 Bouwgereedschappen

excl. b.t.w. dagprijs weekprijs

Koevoet

3,00	6,00
------	------

Stootijzer

6,00	12,00
------	-------

Tapijttrekker

10,00	20,00
-------	-------

Trotoirbandentang

6,00	12,00
------	-------

Voorhamer

6,00	12,00
------	-------

Prijzen excl. b.t.w. en verzekering. Transportkosten nader over een te komen.

Tegelsnijder 15,00 45,00

Max. 68 cm

Stempels

Bouwstempels

Lengte 1,80 - 3,00 m / 2,00 - 3,50 m 4,00
v.a. 4 weken 2,00

Statief bouwstempels 3,00

Duw/trek - stempels

Lengte 1,70 - 3,00 m 4,00
v.a. 4 weken 2,00

Mamoet stempels

Max. uitgeschoven 4,10 of 5,5m 10,00
v.a. 4 weken 5,00

Strongboy, metselondersteuning 15,00

Incl. bouwstempels, belast max 340 kg

Stut Alone, metselondersteuning

Lengte 1,95 - 3,15 m, belast max 850 kg 17,00
Excl. bouwstempels 21,00
Incl. bouwstempels 21,00

Glasdragers 10,00 25,00

Per set 180 kg

Gevelklem 2,50 6,50

5 Bouwmachines excl. b.t.w. **dagprijs weekprijs**

Betonmolen 20,00 50,00

140 lt. 230V

Speciemenger 25,00 60,00

2000 W. 230V

Bouwzaagtafel 40,00 95,00

Excl. slijpkosten 230V

Combizaagtafel 45,00 110,00

Excl. slijpkosten 230V

Stofzuiger met trilmech. 25,00 60,00

Excl. stofzakken, direct aansluitbaar 230V

Stofzak (koop) 9,32

Behangafstomer v.a. 10,00 20,00

230V

>> iets anders nodig? bel naar de dichtstbijzijnde H.M.S. vestiging



6 Steen/beton bewerking

excl. b.t.w.

dagprijs weekprijs

Alle machines met gediamanteerde onderdelen, zoals zaagbladen, kernboren e.d. zijn voorzien van zgn. universele bladen en boren. Hiervoor worden deze onderdelen voor en na de huurperiode secuur opgemeten. Slijtage hiervan wordt aan de huurder doorberekend per 0,1 mm. Het werken in min of meer abrasieve materialen, zoals bij voorbeeld asfalt, brengt verhoogde slijtage met zich mee. De huurder dient hiermee rekening te houden.

8



Steenzaagtafel, boven-/ondergeleiding 35,00 95,00

Diamantblad 350 mm, excl. diamantslijtage 230V

Steenzaagtafel, lengte 1250 mm boven-geleiding 50,00 135,00
230V



Blokkenzaagtafel, 600mm 75,00 225,00
230V

Kettingzaag Steen/Beton 95,00 285,00



Werkt op 230V
Zaagdiepte 350 mm
Voor kalkzandsteen, baksteen, beton.



motor	230V
vermogen	3,4 kW
snelheid onbelast	9400 min
snelheid belast	6150 min
ketting snelheid	20,8 m/s onbelast
zaagdiepte	350 mm
massa	9,5 kg
afmetingen	L. 480 mm
	B. 360 mm
	H. 300 mm

Voorzien van PRCD - beveiliging.
Handzaam en werkt zonder terugslag.
Heeft een softstart en is beveiligd tegen overbelasting.
Electromotor is specifiek ontworpen voor natzagen.

Prijzen excl. b.t.w. en verzekering. Transportkosten nader over een te komen.



Steenzaagmachine, Arbortech 45,00 100,00
Excl. zaagslijtage 230V

Gipsblokken zaagmachine 30,00 90,00

Muursleuvenfrees Bayer 25,00 60,00
Excl. slijpkosten 230V

Vloer/Wandtegelzaag 40,00 100,00
Diamantblad, excl. diamantslijtage 230V

Muurzaag, watergekoeld zaagblad 35,00 95,00
Diamantblad 300 mm, excl. diamantslijtage 230V

Muursleuvenzaag, diamant 35,00 80,00
Met 2 diamantbladen, excl. diamantslijtage 230V

Motorsteenzaag, diam.350 mm 35,00 95,00
Zaagdiepte 120 mm, excl. diamantslijtage mengsmering

Vloerzaagmachine (nat) 90,00 220,00
Excl. diamantslijtage benzine

Voegenslijper, Flex 20,00 55,00
Excl. diamantslijtage 230V

Dozenboormachine diamant/droog 20,00 50,00
Diameter 80 mm, excl. diamantslijtage 230V

Diamantboormachine 40,00 100,00
Kernboren, excl. diamant slijtage 230V

Statief voor boormotor 10,00 25,00
Voor handboormachines

Komslijpmachine diamant 30,00 75,00
Excl. diamantslijtage 230V

7 Elektrisch Handgereedschap excl. b.t.w. dagprijs weekprijs

Alle elektrische gereedschappen zijn gekeurd volgens de norm NEN 3140 en voorzien van een sticker. Het keuren van machines NEN 3140 kan ook in opdracht van derden worden uitgevoerd. Prijzen hiervoor zijn op aanvraag verkrijgbaar.

Boormachine 15,00 30,00
Excl. boren, hout en metaal 230V

Boorhamer, SDS+ 15,00 40,00
Excl. boren 230V

Boorhamer, SDS+en stofafzuiging 20,00 50,00
Excl. boren 230V

>> iets anders nodig? bel naar de dichtstbijzijnde H.M.S. vestiging

10



Boorhamer, SDS max 25,00 60,00
Excl. boren 230V



Magneet boormachine 40,00 100,00
2000W, conus tot 40 mm, excl. boren 230V



Schroefautomaat 20,00 50,00
Lengte max. 40 mm 230V



Handcirkelzaag machine 15,00 45,00
Excl. slijpkosten 230V



Handcirkelzaag + geleider 25,00 55,00
Excl. slijpkosten 230V



Decoupeerzaagmachine 10,00 25,00
Excl. zaagjes 230V



Reciprozaagmachine 15,00 35,00
Excl. zaagjes 230V



Wand/plafondschuurmachine 40,00 100,00

Bandschuurmachine hand 15,00 30,00
Excl. schuurmiddelen 230V



Handpalm schuurmachine 10,00 20,00
Excl. schuurmiddelen 230V



Vlakschuurmachine 10,00 25,00
Excl. schuurmiddelen 230V

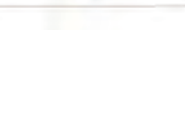

Schuurmachine excentrisch 15,00 45,00
Excl. schuurmiddelen 230V



Verf fohn 10,00 20,00
2000W 230V

Schaafmachine 15,00 30,00
Excl. beitels 230V

Bovenfreesmachine 20,00 40,00
Excl.freesjes 230V

Fein Supercut Multitool 15,00 30,00
Excl. zaagjes 230V

Haakse slijper
Diam. 125 mm excl. slijpschijven 230V 10,00 25,00
Diam. 230 mm excl. slijpschijven 230V 15,00 30,00

Prijzen excl. b.t.w. en verzekering. Transportkosten nader over een te komen.

8 Verlichting en electra

excl. b.t.w.

dagprijs weekprijs

Arbo Wetgeving bepaalt dat in vochtige ruimtes alleen zwakstroom lampen dienen te worden gebruikt. Tabellen betreffende spanning, vermogen en spanningsverlies vind u achterin. Prijzen zijn gebaseerd op acht branduren per dag.

Aggregaat



03,5 Kva 230V excl. brandstof (benzine) 40,00 100,00

05,0 Kva 230V excl. brandstof (benzine) 50,00 120,00

10,0 Kva 230V excl. brandstof (diesel) 80,00 200,00

20,0 Kva 380V excl. brandstof (diesel) 90,00 220,00

40,0 Kva 380V excl. brandstof (diesel) p.o.a.

60,0 Kva 380V excl. brandstof (diesel) p.o.a.

80,0 Kva 380V excl. brandstof (diesel) p.o.a.



Bouwlamp, voor natte ruimte 25,00 50,00

Incl. trafo 42V 42V

Bouwlamp op statief 15,00 30,00

300W halogeen 230V

Bouwlamp zonder statief 7,50 25,00

300W halogeen 230V



Verlengkabel, 5 aderig 20m, 380V

16A. 9,00 18,00

32A. 10,00 20,00

63A. 15,00 30,00

Verdeelkast 32A. 18,00 36,00

63A. 32,00 65,00

125A. 42,00 85,00

Haspel 230V 10,00 20,00

3 aderig

Lichtmast, mobiel (incl.aggregaat) p.o.a.

Masthoogte 9m, 4 floodlights excl. brandstof diesel



9 Metaalbewerking

excl. b.t.w.

dagprijs weekprijs

Metaal afkortzaagmachine 30,00 70,00

230V

10 Groen- en grondwerk

excl. b.t.w.

dagprijs weekprijs

12

**Handgrondboor**

diameter v.a. 6 cm

6,00

12,00

Heiblok

Tot 125mm (ronde palen)

handbediening

5,00

15,00

Grondboormachine 1 mans

Excl. boren, brandstof

mengsmering

30,00

75,00

**Knikshovel 2200 kg**

150,00

600,00

Graafmachine 1000 kg

incl. 2 laadbakken, excl. brandstof

diesel

110,00

320,00

**Rupsdumper mini**v.a. 650kg of 0,3m,
excl. brandstof

benzine

110,00

325,00

Kettingzaag

Excl. slijpkosten

230V

20,00

60,00

Bosmaaier

Excl. bladslijtage, excl. brandstof

benzine/mengsmering

25,00

65,00

Grondfrees klein

Excl. brandstof

benzine

40,00

105,00

Prijzen excl. b.t.w. en verzekering. Transportkosten nader over een te komen.

Huurprijs:

per dag v.a. € 150,00 incl. bak

per week v.a. € 600,00 incl. bak

per periode p.o.a.

extra accessoires:

vorkenblad : per dag 20,00

per week 50,00

prijzen zijn excl. brandstof, b.t.w.,
transportkosten en verzekering 7%



13

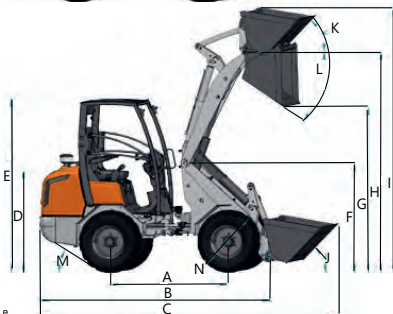
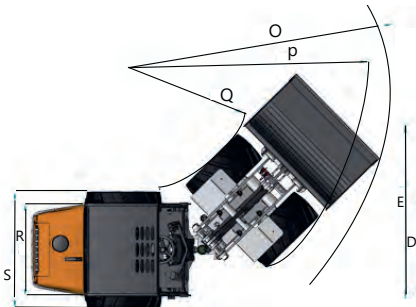

Model	RT210				
Eigen gewicht (canopy / cabine)	kg	2113 / 2213			
Bedrijfgewicht (canopy / cabine)	kg	2188 / 2288			
Grondbak inhoud	m ³	0,38			
Gebruik met palletvorkenframe	Kieplast met palletvorkenframe in positie rechtuit (ISO 14397)	A	kg	1250	
		B	kg	950	
		C	kg	745	
	Kieplast in positie gedraaid (ISO 14397)			kg	500
	Hefcapaciteit			kN	15,0
Opbrekkracht			kN	16,5	
Rijsnelheid	km/u			0~18	

AFMETINGEN

A	Wielbasis	mm	1515
B	Totale lengte zonder bak	mm	2890
C	Totale lengte met bak	mm	3590
D	Stoel hoogte	mm	1260

* Eigen gewicht: met 163 kg. wegende standaard bak.

* Bedrijfgewicht: met 75 kg. machinist en 163 kg. standaard bak.

E	Totale hoogte	mm	2270
F	Hoogte frame voorzijde	mm	1660
G	Afstorthoogte	mm	1990
H	Max. hoogte bij borgpen	mm	2800
I	Max. hefhoogte bak	mm	3390
J	Tilhoek op grondniveau	graden	43°
K	Tilhoek op maximale hoogte	graden	47°
L	Dumphoek	graden	53°
M	Klimhoek achteruit	graden	29°
N	Doorsnede van standaard wiel	mm	760
O	Draaicirkel met bak	mm	2600
P	Draaicirkel (buiten wiel)	mm	2290
Q	Draaicirkel (binnen wiel)	mm	1180
R	Spoorbreedte	mm	890
S	Totale breedte	mm	1280
-	Schamierhoek chassis	graden	45°
-	Bodemvrijheid	mm	220

* Meetgegevens van standaard versie.

Gegevens kunnen wijzigen zonder voorafgaande berichtgeving.

Prijzen grotere aantallen en / of langere huurperioden op aanvraag.

Alle bouw- en ladderliften dienen als tijdelijke opgestelde liftinstallaties, die uitsluitend voor het transport van goederen en bouwmaterialen tijdens bouwwerkzaamheden bestemd zijn. Personenvervoer is uitdrukkelijk verboden. Voor de bouwliften bedraagt de benodigde minimale vrije bodem ruimte 2,5 x 1,5 m . Boven de 9m worden alleen tandheugelliften geleverd. Voor het goed inmeten van een bouwlift kan de huurder zonder kosten gebruik maken van één van onze experts.



Ladderlift, handmatige opbouw

8 meter excl. knikstuk, 230V	60,00	120,00
13 meter incl. knikstuk, 230V	75,00	150,00

Ladderlift, hydraulisch

250 kg, info. blz. 15	125,00	325,00
-----------------------	--------	--------

230V of benzine

Staaldraadlift 6m

230V	100,00
------	--------

Tandheugellift

Handmatige opbouw, 200kg, Geda 200 comfort	230V	170,00
---	------	--------



Ladderlift, handmatige opbouw



Kanalenlift aluminium 45,00 120,00
Max. 300kg, vorkhoogte 5,75m handbediening

Gipsplaten lift 25,00 65,00
handbediening

Kettingtakel v.a. 15,00 45,00
Vanaf 1000kg, hijshoogte 3,5m

Domme kracht v.a. 15,00 45,00
5 ton hefvermogen handbediening

Electrische lier v.a. 55,00 155,00

Heftafel, hydraulisch 20,00 50,00
Max. 500kg, verrijdbaar 230V

Dak/Steigerlier 45,00 90,00
Max. 150kg 230V

Hijstouw + blok 10,00 20,00
handbediening

Potkrik v.a. 10,00 25,00



12 Hoogwerkers

excl. b.t.w.

dagprijs weekprijs

Prijzen excl. transportkosten en verzekering

SCHAARHOOGWERKERS ACCU

GS 2032 accu 110,00 250,00
Werkhoogte 8,10m

GS 3232 accu 220,00 550,00
Werkhoogte 11,70 m/smalle model 0,81 m

GS 3246 accu 220,00 550,00
Werkhoogte 11,70 m/breed model 1,17 m

SPIN HOOGWERKERS KNIK

SPKT 14 325,00 875,00
Werkhoogte 14m benzine/230V

Werkhoogte >14m p.o.a.



AANHANGER HOOGWERKER KNIK/TELESCOOP dagprijs weekprijs

KTA 17 m

250,00 700,00

Werkhoogte 17,00m

accu/diesel

Werkhoogte > 17,00m vraag om advies en prijs. Deze prijzen zijn excl. b.t.w.

16

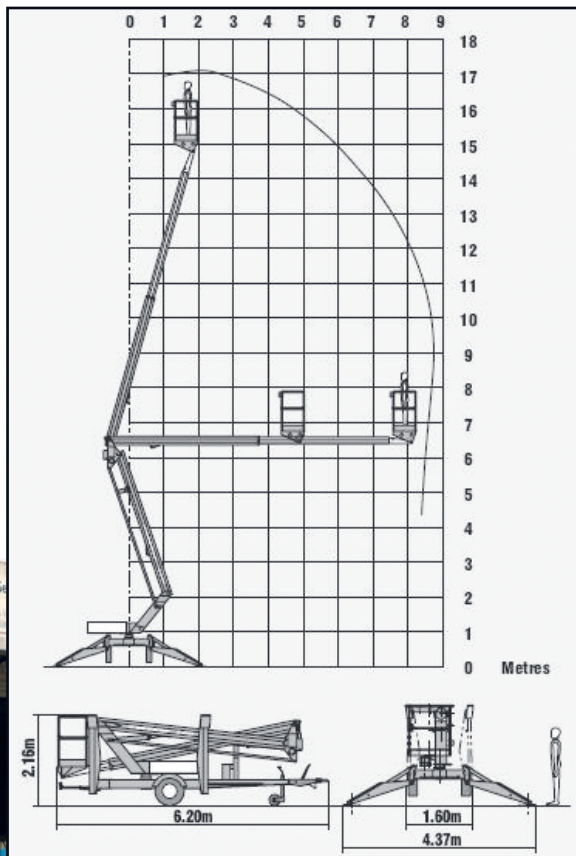

Prijzen excl. b.t.w. en verzekering. Transportkosten nader over een te komen.



AUTO HOOGWERKER

dagprijs weekprijs

AH 220

425,00 1395,00

Werkhoogte max. 22,00m

diesel

17

Enkele technische gegevens:

Stempelbreedte : 3,00m

Transport afm. :

lengte 7,22m

breedte 2,20m

hoogte 2,96m

Max. werklast:

10,00m/100kg

7,90m/265kg

Rotatie zone: 360⁰+40⁰

Rijbewijs: b

Prijzen zijn excl. b.t.w.
en verzekering



Prijzen grotere aantallen en / of langere huurperioden op aanvraag.

RUPS HOOGWERKERS TELESCOOP

Werkhoogte 11,70m tot 23,00m
prijs op aanvraag

RUPS HOOGWERKERS SCHAAR

Werkhoogte 9,00m tot 16,00m
prijs op aanvraag



TELESCOOP HOOGWERKERS

Werkhoogte 16,02m tot 35,58m
prijs op aanvraag



MAST HOOGWERKERS

Werkhoogte 8,00m tot 14,29m
prijs op aanvraag

KNIK-TELECOOP HOOGWERKERS

Werkhoogte 9,80m tot 40,10m
prijs op aanvraag



Ladderlift, hydraulisch aandrijving : 230V/50 Hz



19

zonder E-rijbewijs te vervoeren
gewicht 750 kg
transportbreedte : 1.36 m
transportlengte : 4.95 m
geringe opstelruimte : 2.00 x 2.50 m
draaikrans : 360

Huurprijs: per dag 125,00
per week 325,00

>> iets anders nodig? bel naar de dichtstbijzijnde H.M.S. vestiging

13 Lassen en solderen

excl. b.t.w.

dagprijs weekprijs

**Lasinverter**

230V

20,00

60,00

Lastrafo, nordika 2150

230V

15,00

55,00

20**14 Loodgietersgereedschap**

excl. b.t.w.

dagprijs weekprijs

**Dakbranderset**

Excl. gas

15,00

35,00

Ketting kneltang

handbediening

25,00

75,00

**Afersset, water / cv**

15,00

45,00

Draadsnijmachine

Excl. snijkoppen

230V

32,50

75,00

Buigijzer

15 - 28 mm

5,00

15,00

**Vriesapparaat, voor leidingen**

Ridgid super freese

230V

55,00

140,00

Soldeerbout groot

Excl. brandstof

propana

10,00

25,00

Pijpenbuiger

Hydraulisch

v.a. 30,00

60,00

Ontdooi trafo

20,00

60,00

Prijzen excl. b.t.w. en verzekering. Transportkosten nader over een te komen.



15 Meettechniek

excl. b.t.w. dagprijs weekprijs

Automatische laser, apparaat	50,00	125,00
Meetwiel	10,00	20,00
Vochtmetr VM125	12,00	30,00
Leidingzoeker	30,00	90,00

21



16 Parket en vloerbewerking

excl. b.t.w. dagprijs weekprijs

Schijvenschuurmachine, Woodboy	30,00	70,00
Excl. schuurmiddelen en stofafzuiging	230V	
Schijvenschuurmachine, Woodboy	40,00	90,00
Excl. schuurmiddelen		
Incl. (geïntegreerde) stofafzuiging	230V	
Bandschuurmachine, Woodmaster	40,00	90,00
Excl. schuurmiddelen	230V	
Kantenschuurmachine, Side boy	20,00	50,00
Excl. schuurmiddelen	230V	
Lamello freesmachine	30,00	70,00
Excl. slijpkosten, t.b.v. houtbewerking	230V	
Tapijstripper handmatig	40,00	100,00
Festool, kleine werkzaamheden bv. trap		
Tapijstripper electrisch	230V	95,00 265,00
100 kg, excl. mes		

Prijzen grotere aantallen en / of langere huurperioden op aanvraag.

17 Pneumatisch gereedschap excl. b.t.w. dagprijs weekprijs

De tackers zijn voorzien van een klein oliereservoir voor olieleveling. De huurder dient bij langere gebruik dit reservoir bij te vullen, zodat vastlopen wordt voorkomen. Bij het gebruik van tackers is het verder raadzaam de schietfrequentie te beperken, zodat nagels, nieten e.d. goed geladen kunnen worden.



22



Tacker t.b.v. nieten	15,00	30,00
	lucht	

Tackers:	vanaf 20,00	50,00
-----------------	-------------	-------

t.b.v. Brads	lucht	
---------------------	-------	--

t.b.v. Combi	lucht	
---------------------	-------	--

t.b.v. Spoelnagels	lucht	
---------------------------	-------	--

t.b.v. Asfaltnagels	lucht	
----------------------------	-------	--

Excl. verbruiksartikelen

Gasschiethamer	40,00	120,00
Excl. verbruiksartikelen	gas	

Compressor electrisch v.a.		
125 lt/min., 230V	15,00	35,00
200 lt/min., 230V	20,00	40,00

Compressor, aanhanger diesel	55,00	190,00
2,5 m		

Compressor, aanhanger diesel	65,00	225,00
3,7 m		

Lucht slang t.b.v. mobiele compressor	5,00	15,00
Per 20m		

Sloop-breekhamer licht	12,50	37,50
Max. 8 bar, excl. beitels	lucht	

Sloop-breekhamer middel	15,00	45,00
Max. 8 bar, excl. beitels	lucht	

Sloop-breekhamer zwaar	20,00	60,00
Max. 8 bar, excl. beitels	lucht	

Kitpistool pneumatisch	6,00	16,00
Max. 8 bar, excl. kitvulling	lucht	

Afbiklans	30,00	75,00
------------------	-------	-------

Palenrammer	35,00	95,00
--------------------	-------	-------

Naaldbikhamer	25,00	50,00
Excl. naaldenslijtage, max. 8 bar	lucht	

Voegbikker	25,00	50,00
Max 8 bar, excl..beitels	lucht	

Prijzen excl. b.t.w. en verzekering. Transportkosten nader over een te komen.

Hogedrukreiniger, koud water Ca. 100bar	30,00 230V	70,00
Hogedrukreiniger, warm water Max. 130 bar/max. 90C, excl. diesel	70,00 230V	175,00
Rioolslang t.b.v. hogedrukreiniger	10,00	25,00
Ontstoppingsveer afvoer/riool	35,00	90,00
Dompelpomp (vlakzuiger)	15,00	40,00
Dompelpomp met vlotter	20,00	50,00
Dompelpomp zonder vlotter	20,00	50,00
Vuilwaterpomp	40,00	95,00
Bouwstofzuiger Stofzak (koop)	25,00	75,00 8,00
veeg/zuigmachine	accu	p.o.a.
veegmachine	85,00 benzine	245,00
Inspectie camera	20,00	60,00



Voor rolsteigers is er een veiligere opbouwmethode ontwikkeld en is verplicht na **01-01-2018**. Voor het betreden van een werkvloer worden er eerst **geavanceerd leuningsystemen** geplaatst. Deze voorziening zorgt voor minder onveilige situaties.

H.M.S. voldoet aan deze eisen, de materialen worden periodiek gekeurd en zijn voorzien van een keuringssticker. NEN-EN1004.

De veilige opbouw instructies bevinden zich op blz. 28 t/m 33.



Rolsteiger aluminium

Smal (0,75m) of breed (1,40m) lengte 2,5m



Vloerhoogte 2,25	30,00	60,00
Vloerhoogte 4,25	35,00	70,00
Vloerhoogte 6,25	45,00	90,00
Vloerhoogte 8,25	50,00	100,00
Vloerhoogte 10,25	60,00	120,00
Vloerhoogte 12,25	65,00	130,00
Vloerhoogte 14,25	75,00	150,00
Vloerhoogte 16,25	85,00	170,00
Vloerhoogte 18,25	95,00	190,00





Triangelbrugstelsysteem	v.a.	80,00	160,00
V.a. werklengte 4m			
Hangbak installatie			p.o.a.
V.a. 6m			
Kamersteiger aluminium			
Vloerhoogte 1,60, lengte 2m		20,00	50,00
Vloerhoogte 3,20, lengte 2m		25,00	60,00
Loopbrug aluminium			
6.00m, incl. leuning		20,00	40,00
7.00m, incl. leuning		25,00	50,00
Uitbouwconsole		3,00	7,00
Per stuk			
Uitwijkconsole		20,00	50,00
Per 2 stuks			
Dak/schoorsteen steiger		60,00	150,00
dubbelzijdig			
Nokladder		20,00	50,00
Lengte 4,00m			
Ladder aluminium			
3 x 10 max. stahoogte 6,5m		15,00	45,00
3 x 14 max. stahoogte 9,25m		25,00	50,00
Industrie trap	v.a.	12,00	26,00
V.a. 6 treden t/m 12 treden			
Klapschragen			
1.00m			2,00
1,25m			2,50
1.50m			3,00
Dakschragen		15,00	40,00
Per 2 stuks			

26



De huurder dient bij huur van een heftruck een minimale leeftijd te hebben van 18 jaar en over de vereiste heftruckcertificaten

Aanhanger, enkelasser 25,00 75,00
Laadvermogen 800kg



Kiep aanhanger 60,00 150,00
Achterkant hydr. kiepend

Aanhanger t.b.v. machines 50,00 150,00
Hydr. kantelbaar, laadvermogen 1800kg

Aanhanger, tandemasser 2 ton 30,00 75,00
Laadvermogen 1800kg



Heftruck v.a. 1,5 ton p.o.a.
Excl. transport en brandstof diesel, accu of gas



Pompwagen 25,00 60,00
2 ton handbediening

Heftafel 20,00 50,00
500 kg.

Kruiwagen 5,00 15,00
80 ltr.



Stenenwagen 5,00 15,00

Plattekar op luchtbanden 20,00 50,00

Steekwagen 5,00 15,00
100 kg.

Trappensteekwagen 10,00 20,00

Stortkokers 6,00 12,00
Kunststof, per element

Kozijnbevestiging 8,00 16,00
met lier

Rijplaten 10,00
Kunststof 3m

rolsteigers en veiligheid

WAARSCHUWING
STÅ NOOIT OP EEN PLAT
FORM ZONDER LEUNING

28 VEILIGE WERKLASTEN EN WERKHOOGTEN

De veilige werklast op elk niveau van het platform is 360 kg zolang het evenredig verdeeld is, ongeacht of een of twee platforms geïnstalleerd zijn. Daarom mag het verdeeld totaal cumulatief gewicht niet meer dan 360 kg bedragen zelfs als twee platforms naast elkaar geïnstalleerd zijn.

De totale last op de torenstructuur mag 720kg niet overschrijden. De normale maximale platformhoogte voor gebruik binnen is 12 m voor dubbele breedte en 8 m voor enkele breedte. Voor gebruik buiten is de maximale hoogte 8 m voor enkele en dubbele breedten.

ASSEMBLAGEPROCES

1. Voorbereiding

- Lokaliseer de torenhoogteregelaars op elk been op 10 cm van de onderzijde van de poot.
- Ontgrendel de vergrendelclips op alle geraamten.
- Wanneer het geïnstalleerd is, beweeg de vergrendelclip altijd naar de "vergrendelde"positie.
- Sorteert de beugels in horizontale en diagonale beugels—de diagonale zijn letwat langer.
- Ontgrendel de beugelsloten.

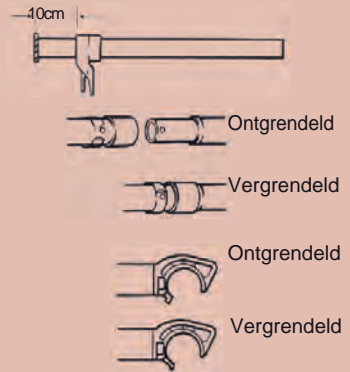

2. Basis

Stap1: Installeer het wiel in de verstelbare poot.

Stap2: Zorg ervoor dat de vergrendelclips uit de basisgeraamten vrijkomen (onderste geraamten)..

Stap3: Hecht het wiel/poot-assemblage vast aan het geraamte door de poot in de geraamtebuis te duwen. Dit mag enkel met de hand, en niet met gereedschap uitgevoerd worden.

Stap4: Vergrendel de wielen voordat u op enig deel van de toren klimt.

Let op de vergrendelde en ontgrendelde positie van de wielen, zoals hier wordt weergegeven

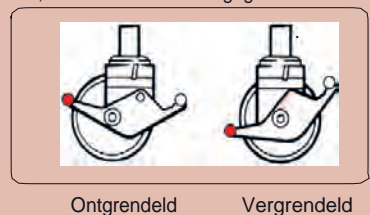

3. Vergrendeling van het platform(Windlock®)

Een Windlock®clip wordt aan de haak op het platform geïnstalleerd. Dit is vergrendeld zoals hier wordt weergegeven.

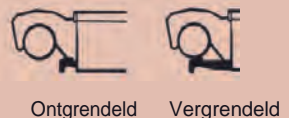



gebruiksadvies rolsteigers

- Het is aanbevolen dat tenminste twee mensen de rolsteiger in elkaar zetten, ontmantelen en verplaatsen.
- Controleer of alle onderdelen aanwezig zijn en in goede staat verkeren.
- Zorg ervoor dat de montagelocatie gecontroleerd is om gevaren tijdens assemblage, ontmanteling of verplaatsing en tijdens het werk aan de toren, te vermijden. Er moet bijzondere aandacht besteed worden aan de toestand van de grond. Zet de steiger altijd op een horizontale ondergrond, die vlak en draagkrachtig is.
- Torens moeten steeds via een ladder aan de binnenzijde van de montage beklommen worden
- Verstelbare poten moeten enkel gebruikt worden om de toren gelijk te maken.
- Indien de verstelbare poten met meer dan 150 mm verlengd worden; dient een bevoegde persoon eerst een risicobeoordeling uit te voeren.
- Onderdelen mogen enkel binnen de effectieve onderstelzone gehesen worden; onderdelen worden doorgaans via een koord gehesen.
- De toren mag enkel manueel vanaf het onderstel van de toren verplaatst worden.
- Wees u bewust van gevaren boven het hoofd bij de verplaatsing van de toren(bijv.elektrische kabels).
- Er mogen zich geen personen of materiaal op de toren bevinden terwijl deze verplaatst wordt.
- Wees u bewust van horizontale lasten die tot instabiliteit van de toren kunnen leiden.De maximale zijwaartsekracht is 20kg.
- Bij het vastbinden van de toren, hecht een trekband vast aan elke staander per elke 4 m. Zorg ervoor dat de koppelingen geschikt zijn voor een aluminium buis met een diameter van 50 mm
- Gebruik geen dozen of treeplanken om verder omhoog te komen. Indien extra hoogte vereist is, neem dan contact op met H.M.S. verhuur om extra onderdelen te verkrijgen.
- Hijs of hang nooit een gemonteerde mobiele toren.
- Beschadigde onderdelen of onderdelen van andere torensystemen mogen nooit gebruikt worden.
- Stabilisatoren moeten altijd zoals gespecificeerd gemonteerd worden. Gebruik de stabilisator in de onderdelenlijst volgens de torenhoogte.
- Stop het gebruik van de toren bij Beaufort winddruk 4.
- Als Beaufort winddruk 6 wordt verwacht, bindt u de toren vast aan een stevige structuur.
- Ontmantel de toren of breng deze naar een schuilplaats als Beaufort winddruk 8 wordt voorspeld

Windsnelheden				
Winddruk	Topmph	Topkm/h	Topm/s	Richtlijn
4	18	29	8,1	Matige wind-wervelt stof en los papier op
6	31	50	13,9	Sterke wind-moeilijk om paraplu te gebruiken
8	48	74	20,8	Stormwind-wandelen is moeilijk

DE TORENS MET GEAVANCEERD LEUNINGSYSTEEM VERPLAATSEN

Om de toren naar een nieuwe positie te verplaatsen, bereid eerst de toren voor.

- Controleer of de windsnelheid niet meer dan 29km/h bedraagt(8,1m/s).
- Zorg ervoor dat de toren leeg is(materia len personeel).
- Controleer op obstructies boven het hoofd, inclusief elektrische kabels.
- Hijs de voet van de stabilisator op(juist genoeg om obstructies te vermijden).
- Om ervoor te zorgen dat de toren stabiel blijft, voegt u enige verlengde verstelbare poten in het geraamte in.
- Laat de wielremmen los.
- Verplaats de toren voorzichtig door manueel kracht op het onderstel uit te oefenen. Gebruik geen mechanische middelen om de toren te verplaatsen.
- Zodra de toren gepositioneerd is, bereid deze voor op gebruik.
- Controleer en verstel indien nodig om ervoor te zorgen dat alle wielen en stabilisatoren stevig contact maken met de grond.
- Controleer dat de toren verticaal is gebruikmakend van een waterpas.
- Activeer de wielremmen opnieuw.

30

MONTAGE VAN GEAVANCEERD LEUNINGSYSTEEM (AGR)



AGR-1



AGR-2



AGR-3

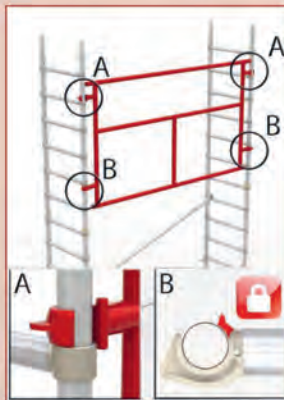

AGR-4

STABILISATOREN

Stabilisatoren dienen gebruikt te worden, indien gespecificeerd, om de structurele stabiliteit van de toren te waarborgen.

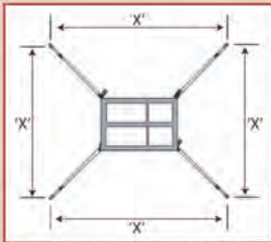

Fig2



Fig3



Fig4

	2 m enkel platform	2,5 m enkel platform	3 m enkel platform
Telescopische stabilisator	x = 3730 mm	x = 3929 mm	x = 4078 mm
Grote stabilisator	x = 4440 mm	x = 4660 mm	x = 4841 mm
	2 m dubbel platform	2,5 m dubbel platform	3 m dubbel platform
Telescopische stabilisator	x = 4095 mm	x = 4333 mm	x = 4523 mm
Grote stabilisator	x = 4792 mm	x = 5042 mm	x = 5252 mm

ZORG ER ALTIJD VOOR DAT DE STABILISATORGROOTTE CORRECT IS EN DE TOREN KAN ONDERSTEUNEN

Maak de bovenste klemmen lichtjes vast boven de zesde trede op elke hoekpaal. Positioneer de lagere klem boven de onderste trede. Zorg ervoor dat de lagere arm zo horizontaal mogelijk is. Positioneer de stabilisatoren zodanig dat de voetpaden zich op ongeveer gelijke afstand van elkaar bevinden, zoals in Afb. 2 wordt weergegeven. Pas de uithouders aan en positioneer de klemmen opnieuw zoals dat vereist is om stevig met de grond contact te maken. Zorg ervoor dat de clips met borgpennen geïnstalleerd zijn. Als de correcte positie bereikt is, maak dan de klemmen stevig vast.

Om de toren tegen een muur te positioneren, verwijder de stabilisator niet; verplaats parallel met de muur. (Afb.3)

Om de toren in een hoek te positioneren, verwijder de stabilisator aan de binnenzijde en plaats de buitenste twee stabilisatoren parallel met de muur. (Afb.4)

Opbouw instructie rolsteiger

DOUBLE-WIDTH TOWER 6m

32



max. werkhoogtes : buiten tot 8 meter en binnen tot 12 meter



Maximaal belastbaar gewicht
verdeeld over de werkvloeren.



Totale last op de torenstructuur
maximaal 720 kg

DOUBLE-WIDTH TOWER 6m



bijzonderheden verzekering hms

34

Onderstaand vindt u een beknopt overzicht van de polisvoorwaarden betreffende huurmaterieel. Het materieel kan WA en Casco (standaard*) worden verzekerd met inachtneming van de volgende bijzonderheden:

Dekking

- Wa dekking (voor schade door materieel met eigen rijaandrijving)
- Casco dekking (voor schade aan verzekerde object)

Eigen risico

Voor deze verzekering geldt een beperkt eigen risico per gebeurtenis. Ingeval van schade ontstaan aan het gehuurde object, dan geldt een eigen risico afhankelijk van de nieuwwaarde van het gehuurde materieel c.q. object (I), van maximaal € 500,- en ingeval van diefstal, vermissing en verduistering geldt een eigen risico, per gebeurtenis (II) van maximaal € 1.500,-. In het geval van schade veroorzaakt met gehuurd object met verplichte WA-dekking geldt een vast eigen risico van € 2.500,-

- Wa dekking -€ 1.000.000,- maximaal
- Casco dekking afhankelijk van nieuwwaarde object.

Eigen risico cascodekking volgens hieronder weergegeven staat:

	(I)	(II)
Object/materieelwaarde tot € 1.500,-	€ 150,-	€ 250,-
Object/materieelwaarde vanaf € 1.500,- tot€ 5.000,-	€ 250,-	€ 750,-
Object/materieelwaarde vanaf € 5.000,-	€ 500,-	€ 1.500,-

(I)schade, (II) diefstal, vermissing en verduistering

* Onder casco wordt verstaan:

- Botsen, slippen, stoten, omslaan, te water of van de weg geraken.
- Een ander soortgelijk van buiten komend onheil.
- Brand, ontploffing, zelfontbranding, kortsluiting en bliksem-inslag
- Diefstal, vermissing en verduistering.

De verzekeringsmaatschappij kan besluiten tot verhaal op huur

der indien de schade (mede) is veroorzaakt doordat:

- De huurder onvoldoende onderhoud en/of zorg aan de objecten heeft gepleegd.
- De bestuurder van de huurder niet over de vereiste deskundigheid voor het besturen/bedienen van het object beschikt.
- De huurder het object na werktijd niet in een afgesloten pand heeft geplaatst en geen braakschade is ontstaan (m.u.v. van die objecten, zoals bepaalde hoogwerkers, waarbij in redelijkheid niet verwacht kan worden dat deze in een afgesloten pand geplaatst worden).
- De huurder het object aan derden heeft verhuurd of in medegebruik heeft gegeven onder welke benaming dan ook.
- De huurder het steiger- en klimmateriaal niet in gemonterde toestand heeft achtergelaten en niet aan het pand heeft verankerd.

HMS aanvaardt geen enkele aansprakelijkheid met betrekking tot onderliggende vloeren en/of straatwerk.

Ingeval van diefstal c.q. vermissing dient HMS een kopie van het proces-verbaal van aangifte (politie) te ontvangen. Pas op het moment van ontvangst van het proces-verbaal zal de huur worden beëindigd. Schadegevallen dienen direct tot uiterlijk binnen 7 dagen na het voorval schriftelijk te worden vermeld.

bijzondere bepalingen

- Alle huurprijzen zijn exclusief B.T.W. en, zijn gebaseerd op het in gebruik zijn van het gehuurde object voor 40 uren per week of 8 uren per dag en hiervoor gelden dan ook week prijzen of dagprijzen. Extra uren kunnen in rekening worden gebracht.
- Bij frezen, zaagbladen, diamantgereedschappen etc. worden slijp-/slijtagekosten berekend. Afhankelijk van het gehuurde object worden deze kosten berekend als een éénmalig vast bedrag of als de vermenigvuldiging van de gemeten slijtage per 1/10 mm en de prijs per 1/10 mm.
- Bezorging is in overleg mogelijk tegen de normaal geldende vervoerstarieven.
- Voor al onze verkoop-, verhuur- en betalingstransacties gelden de algemene voorwaarden, gedeponereerd bij de Kamer van Koophandel, verkrijgbaar bij onze verhuurvestigingen en tevens gepubliceerd op internet onder www.hmsverhuur.nl
- Legitimatie is verplicht. (rijbewijs, paspoort, uittreksel K.v.K.)
- Voor alle objecten kan een waarborgsom geëist worden (betaalcheques worden niet geaccepteerd). Acceptatie als huurder op rekening doet aan dit recht geen afbreuk.
- Voorafgaand aan een eventuele acceptatie als huurder op rekening dient een formulier Aanvraag Kredietrekening volledig ingevuld en geretourneerd te worden.
- Het risico van verlies, beschadiging of diefstal is in beginsel geheel voor rekening van huurder op het moment dat de gehuurde objecten het depot verlaten.
- De huurder dient voor een goed dekkende verzekering zorg te dragen, voor zolang de huurperiode voortduurt. De huurder kan schriftelijk de wens kenbaar maken, dat verzekering door HMS verzorgd dient te worden. De kosten daarvan worden doorberekend aan de huurder.
Voor deze verzekering geldt een beperkt eigen risico van maximaal € 1500,- per gebeurtenis, afhankelijk van de nieuwwaarde van het door u gehuurde materieel c.q. object. Buiten de dekking valt de schade veroorzaakt door opzet of grove schuld.

- De wettelijke Aansprakelijkheid Motorrijtuigen wordt door HMS verzorgd op basis van de in de branche geldende gebruiken.
- Bij verlies c.q. vermissing als gevolg van diefstal van het gehuurde object, blijft de huur doorlopen tot op het moment dat de huurder een proces-verbaal van aangifte van de politie aan HMS kan overleggen.
- De gehuurde objecten zijn uitsluitend bestemd voor eigen gebruik door de huurder, overeenkomstig de bestemming van elk object met de zorgvuldigheid van een goed gebruiker.
- De huurder dient te voldoen aan de met betrekking tot het gehuurde object geldende voorschriften, in het bijzonder die van de arbeidsinspectie.
- Leges die in verband met de plaatsing of het gebruik van gehuurde objecten verschuldigd zijn, zoals precario e.d. komen geheel voor rekening van de huurder.
- Het door huurder niet of niet-tijdig aanvragen van vergunningen en andere goedkeuringen kunnen nimmer als overmacht van de kant van de huurder gelden.
- Het periodiek onderhoud dient door de huurder volgens voorschriften te worden uitgevoerd. Onder periodiek onderhoud wordt onder meer begrepen: controle oliepeil van verbrandingsmotoren en op peil brengen met benodigde olie; aftappen condensaat uit drukreservoirs; controle en reiniging luchtfilters; controle en vervanging koolborstels van elektromotoren.

Prijs- en modelwijzigingen voorbehouden.

a anhangers	26	compressoren	22
aanhanger hoogwerker	16	d akbranderset	20
afbiklans	22	dakrandbeveiliging	5
afpersset water/cv	20	dakschragenset	25
afwerkspaan	6	dak/steigerlier	15
a ggregaten	11	dak/schoorsteen steiger	25
autohoogwerker	17	decoupeerzaagmachine	10
automatische laser	21	diamantboormachine	9
b andschuurmachine woodmaster	21	domme kracht	15
bandschuurmachine hand	10	dompelpompen	23
behangafstomer	7	dozenboormachine/diamant	9
betonmolen	7	draadsnijmachine	20
betonslijpmachine	6	dranghekken	5
blokkenzaagtafel	8	duw/trek - stempels	7
boorhamers, accu	9	e lectrische lier	15
boormachine	9	f ein supercut multitool	10
bosmaaier	12	g asschiethamer	22
bouwdroger (onvochtiger)	27	gevelklem	7
bouwhek incl. betonvoet	5	gipsblokkenzaag machine	9
bouwhekzeil	5	gipsplaten lift	15
bouwlampen	11	glasdragers	7
bouwstempels	7	graafmachines	12
bouwstofzuiger	23	grondboormachine, 1 mans	12
bouwzaagtafel	7	grondfrees	12
bovenfreesmachine	10	h aakse slijper	10
buigijzer	20	hak/sloophamer	6
c hemisch toilet	5	handcirkelzaag + geleider	10
combizaagtafel	7	handcirkelzaag machine	10

handgrondboor	12	ladder, aluminium	25
handpalmschuurmachine	10	ladderlift, handmatige opbouw	14
hangbak installatie	25	ladderlift, hydraulisch	14 19
harmonica hek	5	lamello freesmachine	21
haspels, 3 aderig	11	lasinverter	20
heaters	27	lastrafo, Nordika 2150	20
heftafel	15 26	leuninghouder, ABOMA	5
heftruck, vanaf 1,5 ton	26	leidingzoeker	21
heiblok	12	lichtmast, mobiel	11
hijstouw + blok	15	loopbrug, aluminium	25
hogedrukreiniger koud water	23	luchtontvochtiger	27
hogedrukreiniger warm water	23	luchtslang v. compressor	22
industrietrapp	25	magneetboormachine	10
inspectie camera	23	mamoet stempels	7
kamersteiger aluminium	25	masthoogwerker	18
kanalenlift aluminium	15	materiaalcontainer	5
kantenschuurmachine	21	metaalafkortzaag	11
ketting kneltang	20	meetwiel	21
kettingtakel	15	motorsteenzaag , diam.350mm	9
kettingzaag (230V)	12	muursleuvenfrees, Bayer	9
kettingzaag steen/beton	8	muursleuvenzaag	9
kitpistool, pneumatisch	22	muurzaag	9
klapschragen	25	naaldbikhamer	22
knikshovel	12	niettacker	22
knik telescoop hoogwerkers	18	nokladder	25
koevoet	6	ontdooi trafo	20
komslijpmachine diamant	9	ontstoppingsveer, 230V	23
kozijnbevestiging met lier	26	palenrammer	22
kruiwagen	26		

parketschuurmachine	21	steenzaagmachine, Arbortech	9
pijpenbuiger	20	steenzaagtafel	8
platte kar	26	stempels	7
pompwagen	26	stenenknipper	27
potkrik	15	stenenwagen	26
reciprozaagmachine	10	stofafzuigventilator	27
rijplaten, kunststof	26	stofzuiger met trilmechanisme	7
rioolslang	23	stootijzer	6
rolsteiger, aluminium	24	stortkokers	26
rupsdumpers	12	stongboy metselondersteuning	6
rupshoogwerkers	18	stut alone metselondersteuning	26
schaafmachine	10	tackers, diverse	22
schaarhoogwerkers	15	tandheugellift	14
schaftwagen, snelverkeer	5	tapijtstripper	21
schroefautomaat	10	tapijttrekker	6
schuurmachine, excentrisch	10	tegelknipper	27
schijvenschuurmachine woodboy	21	tegelsnijder	7
sloopbreekhamer	22	telescoop hoogwerker	18
soldeerbout, groot	20	trappensteekwagen	26
speciemenger	7	triangelbrugstelsysteem, aluminium	25
spinhoogwerkers	15	trilnaald	6
staaldraadlift	14	trilplaat	27
statief voor boormotor	9	trottoirbandentang	6
statief voor bouwstempel	7	uitbouwconsole	25
steekwagen	26	uitwijkconsole	25

v acuuumunit, VS 75/max.120 kg	27
valbeveiliging	5
valbeveiliging RSS, daken	5
veeg/zuigmachine	23
ventilatoren	27
verdeelkast	11
verf föhn, 2000W	10
verlengkabel, 5 aderig	11
vlakschuurmachine	10
vlindermachine	6
vloer/wandtegelzaag	9
vloerzaagmachine	9
vochtmeter	21
voegenbikker	22
voegenslijper, Flex	9
voorhamer	6
vriesapparaat, voor leidingen	20
vuilwaterpomp	23
w and/plafond schuurmachine	10
waterstofzuiger	23
watertank	5
z aagmachine, diamant	9



HMS Haarlem

(Waarderpolder)
Waarderweg 1-5
2031 BN Haarlem
T 023 - 532 32 00

openingstijden: ma. t/m vrij. 7.00 - 16.30 u.

www.hmsverhuur.nl

waarderpolder@hmsverhuur.nl



HMS Heemskerk

(de Houtwegen)
Strengweg 12
1969 MG Heemskerk
T 0251 - 25 80 00

openingstijden: ma. t/m vrij. 7.00 - 16.30 u.

www.hmsverhuur.nl

hmsheemskerk@hmsverhuur.nl



HMS Cruquius

Bennebroekerdijk 230

2142 LE Cruquius
T 023 - 547 96 50

openingstijden: ma. t/m vrij. 7.00 - 16.30 u.

www.hmsverhuur.nl

cruquius@hmsverhuur.nl



HMS Aalsmeer

Aalsmeerderweg 227

1432 CM Aalsmeer
T 0297 - 363 641

openingstijden: ma. t/m vrij. 7.00 - 17.00 u. zat. 8.00 - 12.30 u.

www.hmsverhuur.nl

info@hmsaalsmeer.nl
